

XP

WATER - TECHNOLOGY

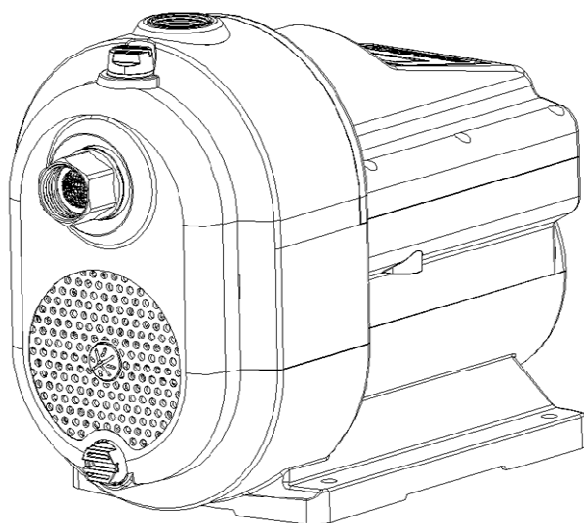

midiBOXauto

**Sistema di aumento pressione idrica
con motore a magneti permanenti
completo di inverter**

MANUALE SCHEMA TECNICA

www.pippohydro.com

Indice

DESCRIZIONE GENERALE	Pag. 04
CARATTERISTICHE	Pag. 05
LIMITI DI IMPIEGO	Pag. 05
CONFORMAZIONE	Pag. 06
DOTAZIONI	Pag. 07
VANTAGGI DEL SISTEMA MIDIBOX	Pag. 08
PRESTAZIONI IDRAULICHE	Pag. 09
CONSUMI ELETTRICI	Pag. 10
RISPARMIO ENERGETICO	Pag. 11
INSTALLAZIONE SOTTOBATTENTE DI ACQUA	Pag. 12
INSTALLAZIONE SOPRABATTENTE DI ACQUA	Pag. 13
PRIMO AVVIO	Pag. 14/15
SPIEGAZIONE DEL PANNELLO DI CONTROLLO	Pag. 16/17
MENU' F0.00 - F0.14	Pag. 18/19
MENU' F01.00 : F1.06 (IMPOSTAZIONI PRODUTTORE)	Pag. 19
MENU' F2.00 : F2.02 (PROTEZ. TENSIONE E TEMPERATURA)	Pag. 20
MENU' Fd.00 : Fd.06 (LETTURA)	Pag. 21
SEGNALAZIONE ERRORI A DISPLAY	Pag. 22/23
RISOLUZIONE DEI PROBLEMI	Pag. 24/25
QUANDO AGGIUNGERE UN VASO AD ESPANSIONE	Pag. 26
DIMENSIONI	Pag. 27
GARANZIA	Pag. 28
CALENDARIO DELLE MANUTENZIONI	Pag. 29
SMALTIMENTO PRODOTTI	Pag. 30
CONFORMITA' PRODOTTO	Pag. 31

4 midiBOXauto

DESCRIZIONE GENERALE

GRAZIE PER AVER ACQUISTATO midiBOXauto

Il gruppo di pompaggio **midiBOXauto** è un prodotto della Green Technology, si presenta in sistema monoblocco compatto, pronto all'utilizzo, realizzato all'insegna dell'innovazione tecnologica e dell'efficienza energetica. Destinato ad aumentare la pressione dell'acqua in modalità costante, aumenta il comfort domestico; La struttura del sistema **midiBOXauto** è realizzata in ABS, le parti a contatto con il liquido pompato, comprese le bocche di aspirazione e mandata, sono realizzate integralmente in acciaio inox AISI 304, l'albero motore in acciaio inox AISI 304SS, **midiBOXauto** riesce a garantire elevate prestazioni in rapporto alla potenza impiegata, da notare l'elevata silenziosità di funzionamento che consente l'installazione non invasiva in luoghi abitati;

midiBOXauto è una sistema completamente automatico con inverter integrato a bordo, alimentato a 230Vac utilizza un motore brushless di ultima generazione che rispetto a un autoclave tradizionale di pari potenza consente di risparmiare fino all'80% di energia elettrica;

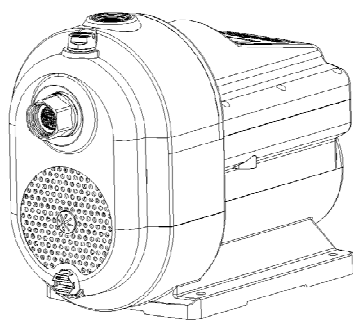

midiBOXauto è caratterizzato dall'utilizzo di accorgimenti tecnici costruttivi migliorativi, che lo rendono unico ed insuperabile.

midiBOXauto si attiva automaticamente all'apertura del rubinetto e si ferma alla sua chiusura.

midiBOXauto modula la potenza impiegata dal sistema, proporzionalmente al prelievo idrico dell'utenza asservita.

La tecnologia di ultima generazione e i materiali selezionati da green technology classificano il prodotto nella fascia alta del comparto "saving Energy system"

CARATTERISTICHE PRINCIPALI

Alimentazione elettrica 230Vac
Potenza modulare da 250W a 750W

Pressione massima 4,0 bar
Pressione massima di lavoro 3,7 Bar mt con 5 lt/min'
Pressione media di lavoro 3,2 Bar mt con 50 lt/min'
Pressione minima di lavoro 1,0 Bar mt con 70 lt/min'

Sistema idraulico multistadio a giranti contrapposte
Funzionamento silenzioso - sistema autoadescente

Giranti stampate in acciaio inox AISI 304.
Corpo pompa in acciaio realizzato in fusione di acciaio inox AISI 304.
Bocche aspirazione e mandata in acciaio inox Aisi 304.
Tenuta e molla in acciaio Aisi 304 e carbone sintetico.
Controfaccia in ceramica.
Guarnizioni in gomma nitrilica.
Protezione elettrica IPX4.
Motore elettrico brushless a magneti permanenti.
1 Mt cavo elettrico neoprene e spina schuko in dotazione.

LIMITI DI IMPIEGO

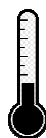

90°C

10BAR

- Pressione massima ammissibile: 10 atm
- Temperatura di funzionamento: -2°C ÷ + 90°C
- Velocità dell'acqua in ingresso: 5 m/s
- Liquido pompato: Acqua e liquidi liberi da impurità, liquidi puliti e chimicamente non aggressivi, non infiammabili

6 midiBOXauto

CONFORMAZIONE



Pannello di controllo

1 mt
Cavo elettrico
spina schuko
In dotazione

VASO AD ESPANSIONE

midiBOXauto è dotato di polmone di compenso integrato all'interno da 200ml pretarato a 2 bar

DOTAZIONI

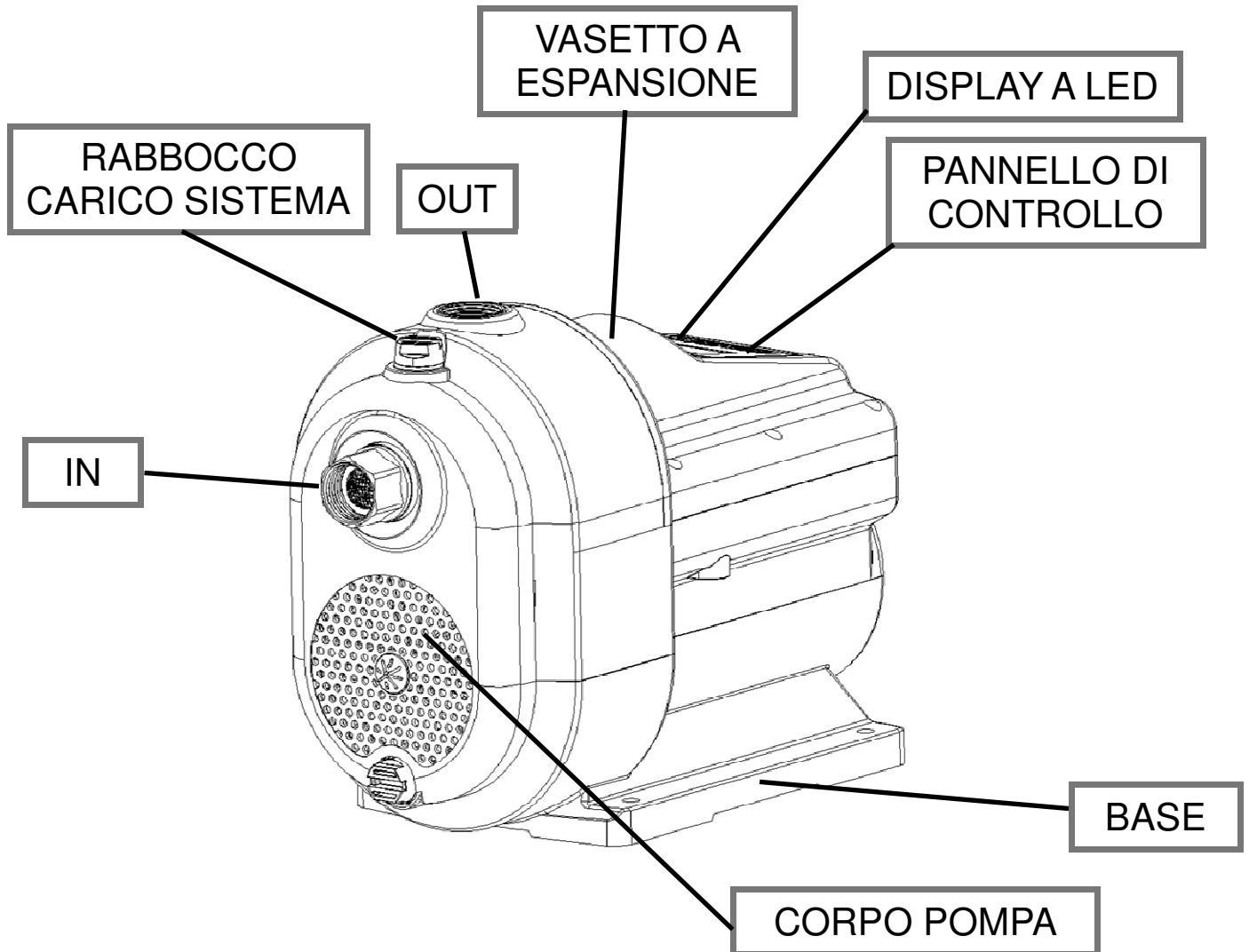

DOTAZIONI **midibOXauto**

Un metro di cavo elettrico e spina schuko

Tastiera intuitiva

Display multi parametro

Vasetto ad espansione da 200 ml

Bocchette aspirazione e mandata 1" inox

Vite a Manopola per rabbocco veloce

8 midiBOXauto

VANTAGGI

SILENZIOSITA' midiBOXAauto

midiBOXauto è un prodotto silenzioso $\leq 48\text{dB}$;

midiBOXauto e la PROTEZIONE CONTRO LA MARCIA A SECCO

Al di sotto di una soglia di pressione, e superato un tempo impostabile dall'utente, **midiBOXauto** va in STOP, successivamente effettuerà diversi tentativi di ripartenza con la seguente logica (se ogni tentativo va a vuoto):

dopo 8 secondi **midiBOXauto** effettua il primo tentativo di ripartenza

dopo 60 secondi **midiBOXauto** effettua un altro tentativo

dopo 10 minuti **midiBOXauto** effettua un altro tentativo

dopo un ora **midiBOXauto** effettua un altro tentativo

midiBOXauto effettuerà un tentativo ogni 2 ore

RISPARMIO ENERGETICO

Il sistema di pompaggio a giranti contrapposte con scarico dispersivo sull'asse della girante utilizza un motore di tipo brushless, consumo elettrico minimo di 250 watt fino ad un massimo di 750 watt;

Vedi pag. 10 e 11

Modello Monofase 230Vac	Dati elettrici				
	Protezione	Potenza MAX assorbita	Potenza MIN assorbita	Corrente MAX assorbita	Corrente MIN assorbita
midiBOXauto	IPX4	1,00HP	0,30HP	6,0 A	1,1 A

PRESTAZIONI IDRAULICHE

PRESTAZIONI midiBOXauto

midiBOXauto può rifornire da 1 a 3 abitazioni fino al terzo piano di elevazione e servizi fino a 15 metri di dislivello;

midiBOXauto adatterà la potenza impegnata in funzione dell'effettivo prelievo idrico;

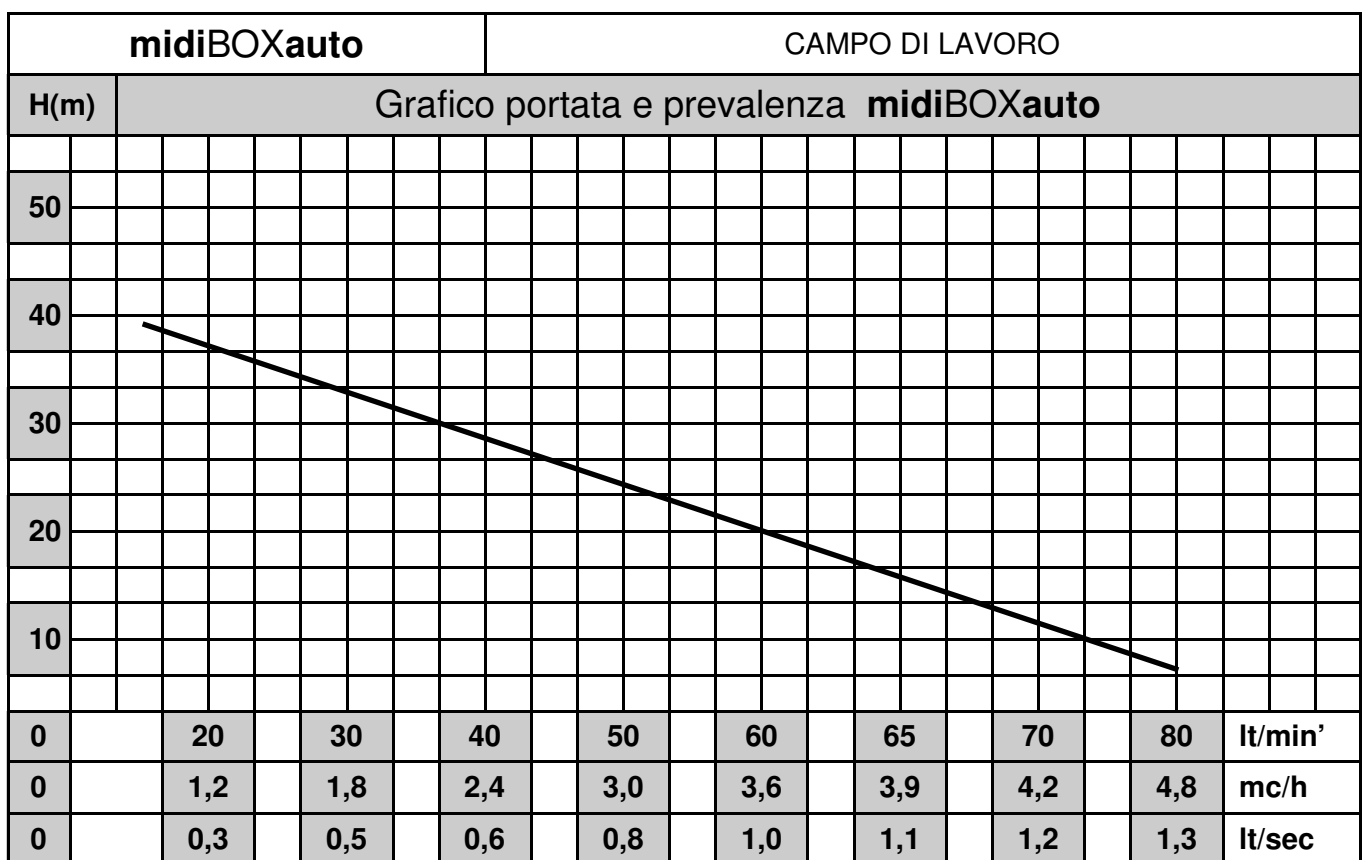

Modello Monofase 230Vac	Dati idraulici											
	Portata in litri/minuto	0	5	28	35	38	47	55	60	65	75	80
midiBOXauto	Altezza in metri	40	37	35	33	30	25	23	20	15	10	5

10 midiBOXauto

CONSUMI ELETTRICI

Il sistema di pompaggio a giranti contrapposte con scarico dispersivo sull'asse della girante e l'utilizzo del motore brushless, fanno raggiungere:

- Elevata silenziosità durante il funzionamento ≤ 58 decibel;
- Elevate prestazioni in proporzione alle potenze impiegate;
- Elevato risparmio energetico;

Grafico energetico introspettivo

Evidenziate di seguito le potenze impiegate da **midiBOXauto** in funzione delle pressioni di mantenimento impostate dall'utente e delle portate erogate al punto di utilizzo;

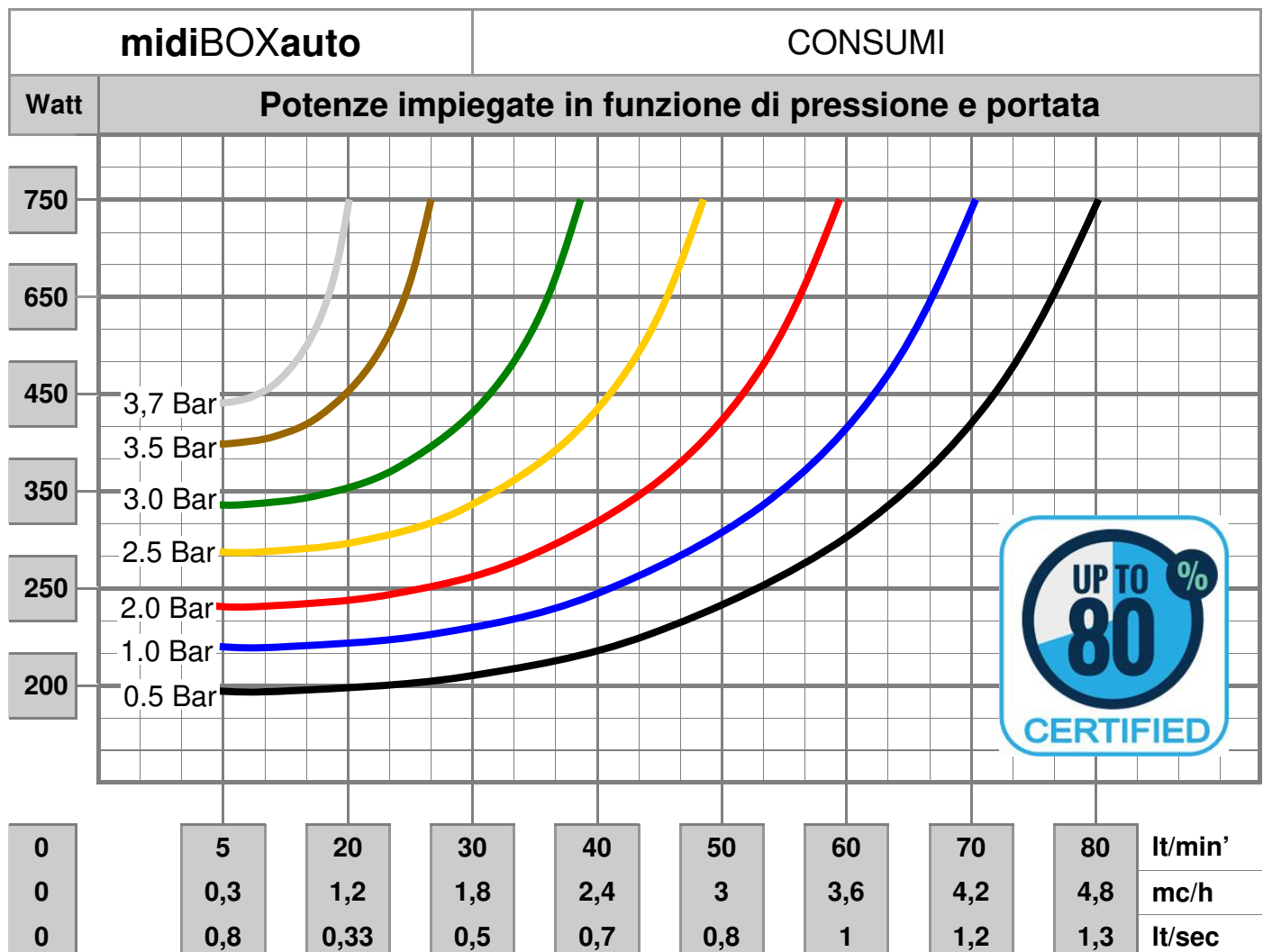

RISPARMIO ENERGETICO

Confronto con elettropompa tradizionale da 750Watt

Consumo elettrico di una elettropompa midiBOXauto confronto con elettropompa tradizionale a 2 Bar di pressione (con un rubinetto dell'acqua aperto)

Elettropompa impiega 200 Watt = assorbe circa 1,00 Ampere
L'elettropompa lavora a regime di minima potenza

Risparmio mensile con un costo di € 0,50 al kW/ora dati orientativi (€ 0,20 + tasse):

- 1 ora di funzionamento giornaliero = risparmio mensile € 13,95
- 2 ore di funzionamento giornaliero = risparmio mensile € 27,90
- 3 ore di funzionamento giornaliero = risparmio mensile € 41,85
- 4 ore di funzionamento giornaliero = risparmio mensile € 55,80
- 5 ore di funzionamento giornaliero = risparmio mensile € 69,75

Dati comprensivi di tasse

I dati sopra riportati sono riferiti al funzionamento di una elettropompa da 750Watt che lavora con un solo rubinetto aperto, ovviamente maggiore è l'acqua utilizzata al momento e proporzionalmente maggiore sarà il consumo energetico

midiBOX consuma proporzionalmente all'erogazione dell'acqua;

12 midiBOXauto

MIDIBOX ASPIRA ACQUA DA SERBATOIO IN SUPERFICIE

Lavorando con pressione dell'acqua costante, la caldaia e le componenti idrico sanitarie domestiche durano di più, aumentando il comfort domestico.



1. Rubinetto
2. Supporto
3. Raccordo a T
4. Tubo
5. Valvola a sfera in mandata
6. Valvola a sfera in aspirazione
7. Basamento
8. Riserva idrica

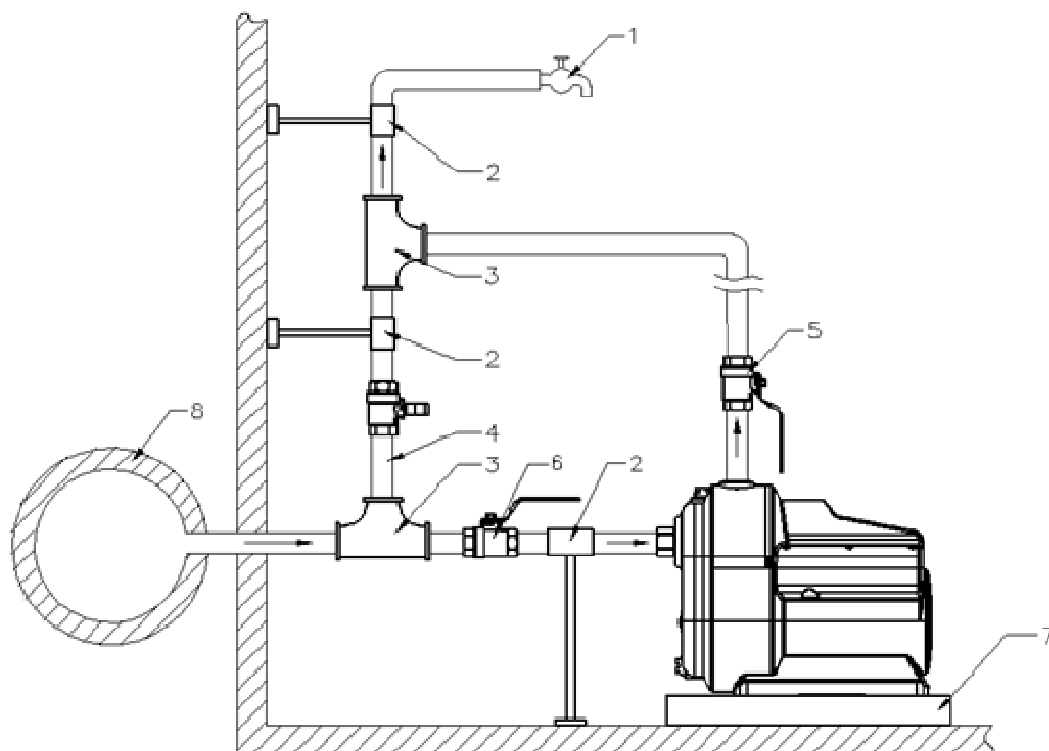

ASPIRAZIONE POMPA CON BATTENTE ACQUA POSITIVO

MIDIBOX ASPIRA ACQUA DA SERBATOIO INTERRATO

midiBOXauto può aspirare da battente negativo;

In questo caso il calcolo idraulico dovrà sottrarre le perdite di carico generate dalla tubazione di aspirazione;

1. Rubinetto
2. Valvola a sfera in mandata
3. Supporto
4. Filtro
5. Raccordo a T
6. Tappo di riempimento
7. valvola di fondo

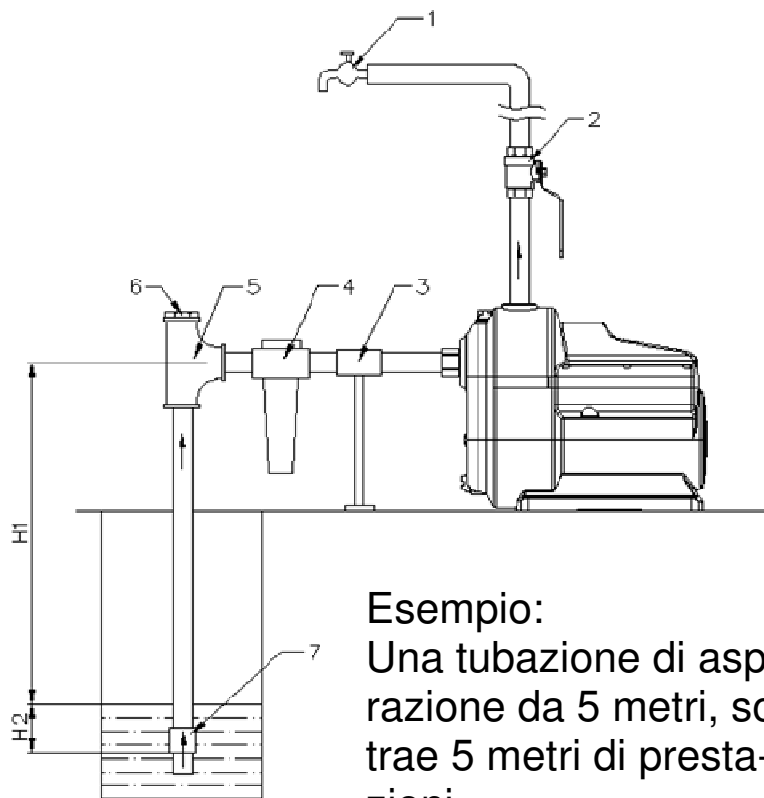
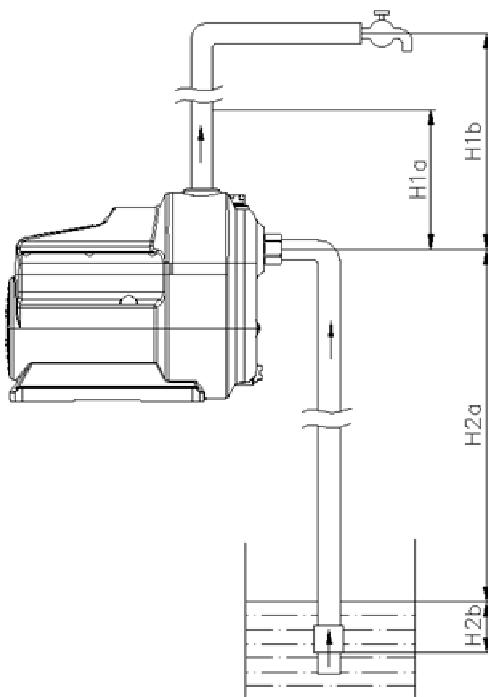

ASPIRAZIONE POMPA CON BATTENTE ACQUA NEGATIVO

14 midiBOXauto

PRIMO AVVIO - CONNESSIONE IDRAULICA

Assicurarsi che le tubazioni connesse a **midiBOXauto**, siano ben strette e sigillate in modo da non generare perdite o aria in aspirazione;

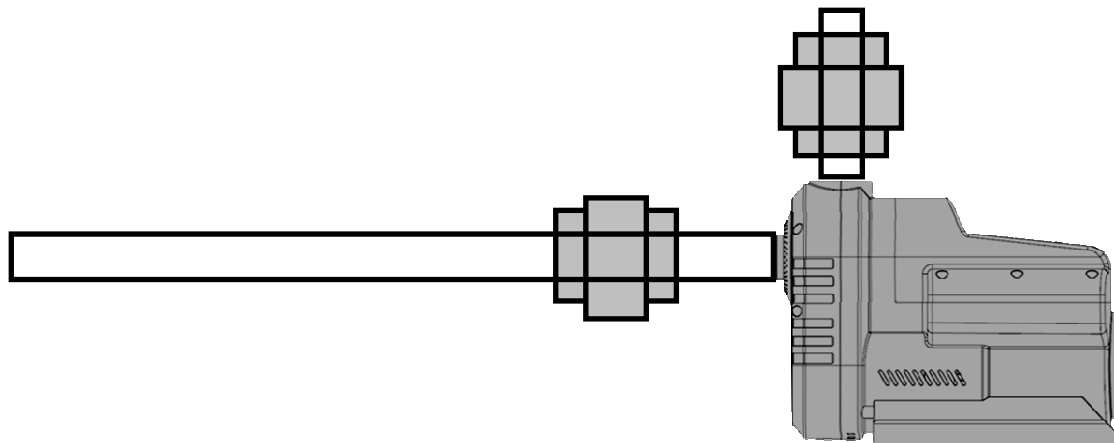

PRIMO AVVIO - RABBOCCO POMPA

Prima di avviare **midiBOXauto**, è necessario svitare il tappo con manopola, posto sulla estremità della pompa e riempirla con acqua pulita fino che il fluido trabocca.

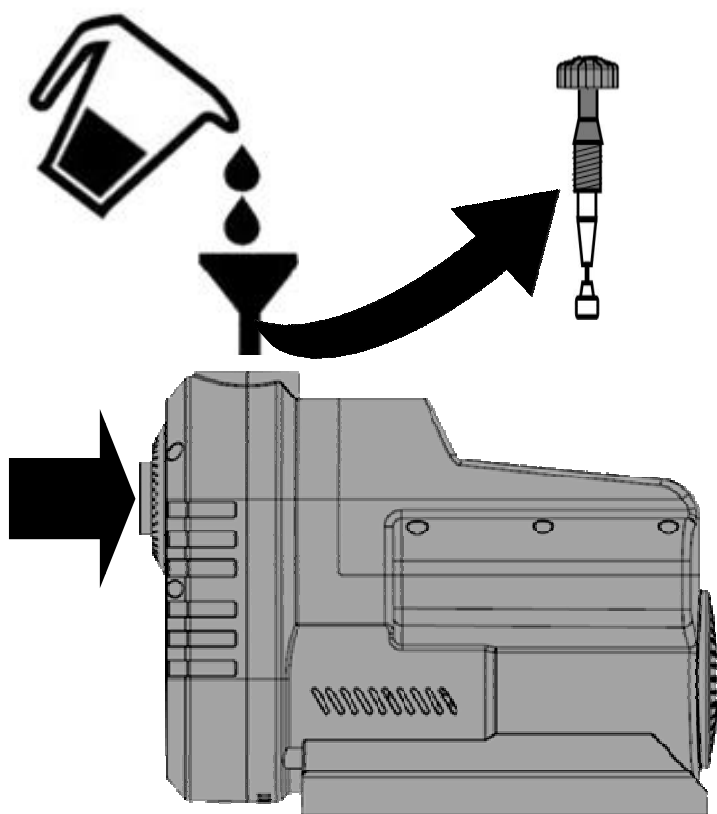

QUANTITA' DI LIQUIDO
OCCORRENTE 600 ML



ATTENZIONE NON
UTILIZZARE LIQUIDI
INFIAMMABILI

PRIMO AVVIO - CONNESSIONE ELETTRICA

midiBOXauto è pronta per essere collegata sia alla rete elettrica sia alla rete idrica. Fornita di serie con 1 Mt. di cavo elettrico neoprene e spina Schuko;

Le operazioni da eseguirsi per una corretta installazione sono tre (3):

1. Connessioni aspirazione e mandata
2. Riempimento di acqua della pompa tramite la bocchetta a manopola posta nel corpo della pompa (1,0 lt occorrente di acqua)
3. Collegamento della spina alla presa elettrica; Prima di collegare la spina alla corrente elettrica ed avviare il motore, è bene assicurarsi che la pompa sia correttamente riempita d'acqua, saldamente collegata a terra, e regolarmente avvvitata alle tubazioni di aspirazione e mandata

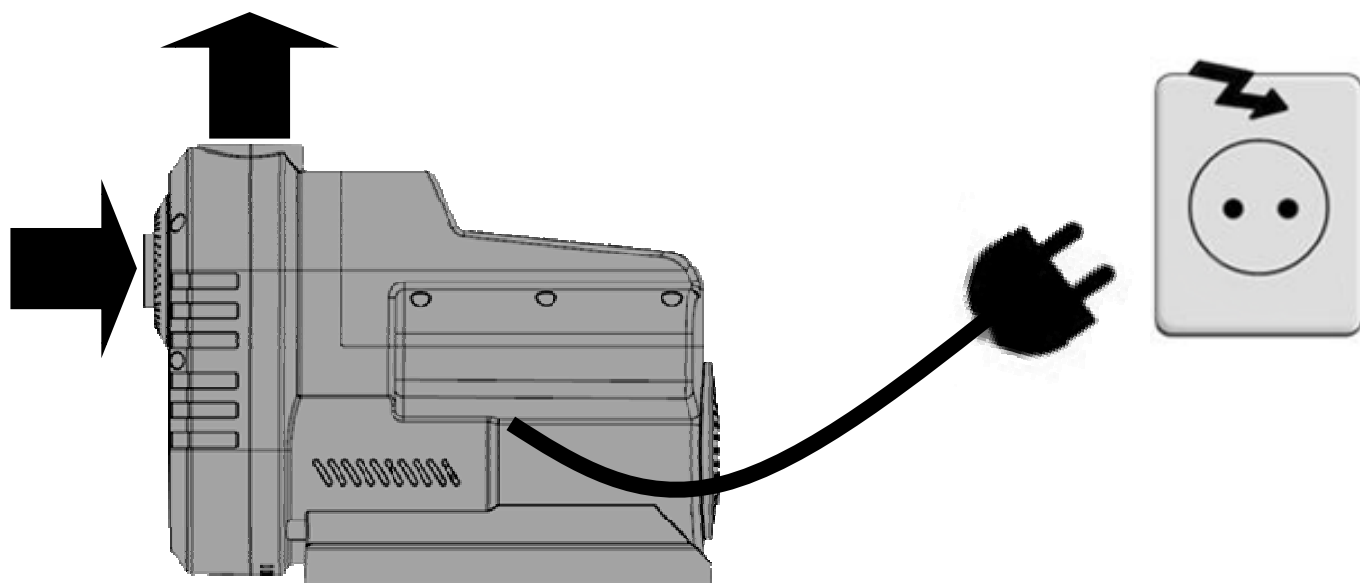

PRIMO AVVIO - START/STOP

Premere START e fare avviare la pompa, tramite i cursori +/- impostare la pressione desiderata

ATTENZIONE impostare la pressione desiderata con un valore al di sotto della pressione massima che sviluppa il sistema **midiBOXauto**
Vedi pag.09

16 midiBOXauto

PANNELLO DI CONTROLLO

PER ACCEDERE AL MENU CLICCARE
CONTEMPORANEAMENTE

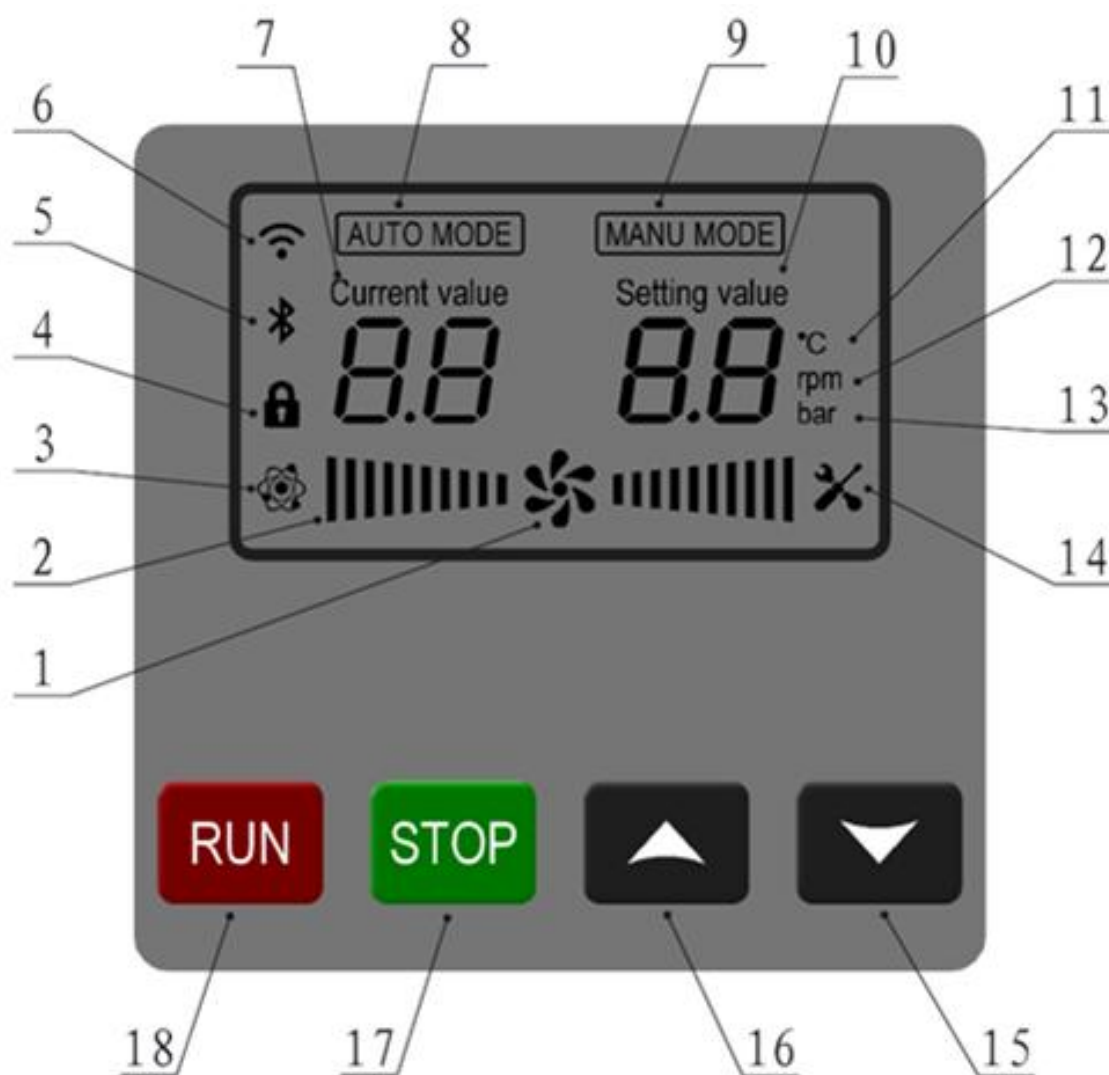

1) VENTOLA Illuminata e in movimento indica che **midiBOXauto** è in movimento, VENTOLA spenta indica che **midiBOXauto** è a riposo;

2) CONSUMO Indicatore di consumo, ogni tacca rappresenta il 10%;

3) ON-LINE Indica che **midiBOXauto** è in un sistema di comunicazione a due pompe, icona lampeggiante indica la pompa SLAVE icona luminosa fissa indica la pompa MASTER;

PANNELLO DI CONTROLLO

- 4) LUCCHETTO se illuminato indica che pressione e velocità non si possono regolare, se spento si possono effettuare le regolazioni di pressione e velocità;
- 5) BLUETOOTH disabilitato;
- 6) WIFI disabilitato;
- 7) CURRENT VALUE indica il valore di pressione nel sistema;
- 8) AUTO MODE Indica che il sistema è in modalità modulazione;
- 9) MANU MODE indica che il sistema è impostato in modalità manuale;
- 10) SETTING VALUE indica il valore di pressione impostato dall'utente;
- 11) TEMPERATURA se illuminato nel display si legge la temperatura;
- 12) RPM se illuminato nel display si leggono i giri per minuto;
- 13) BAR se illuminato nel display si legge la pressione;
- 14) Se illuminato indica che il sistema è in blocco, l'accensione della spia è accompagnato da un codice errore, visibile a display;



TASTO - utilizzato per scorrere i parametri o per decrementare



TASTO + utilizzato per scorrere i parametri o per decrementare



TASTO STOP utilizzato per mettere il sistema in stop



TASTO RUN utilizzato per avviare il sistema in manuale o automatico

18 midiBOXauto

MENU' (F0.00 : F0.09)

Y y y y IMPORTANZA			Frequenza di utilizzo degli utenti v v v v		
Codice	Nome	Funzione	Range di regolazione	Impostazioni di fabbrica	Utilizzo
F0.00 y y y y	Pressione differenziale midiBOX	Valore di pressione che deve scaricare midiBOX prima di partire	0.1 bar ~ 2.7 bar	0.5bar	v v v v
F0.01 y y y y	Pressione di intervento per mancanza acqua	Questa impostazione serve ad arrestare la pompa quando c'è scarsità d'acqua, ed evitare così che giri a secco.	da 0 bar a 2,7 bar	0.2bar	v v v v
F0.02 y y y y	Tempo intervento per mancanza d'acqua	A seconda delle necessità, grazie a questo parametro si può impostare un ritardo nell'azionamento della protezione contro il funzionamento a secco. I tentativi di riavvio dopo la mancanza d'acqua sono a pag. 08 del manuale	0 S ~ 600 secondi	30 secondi	v v v v
F0.03 y y y y	Impostazione frequenza portante	Valore fluttuazione dei giri verificabile durante il funzionamento di midiBOX	0.0 bar ~ 1.0 bar	0.1	v v v v
F0.04 y	Algoritmi	Menù modificabile dal produttore	Non modificabile	10	v
F0.05 y y y y	Impostazione Pressione minima Impostabile dai cursori	Consente di impostare una pressione minima oltre la quale non può avvenire la regolazione, rappresenta una restrizione della regolazione, ad evitare che persone non autorizzate manomettano le regolazioni	0.5 bar ~ 9 bar	0,5bar	v
F0.06 y y y y	Impostazione Pressione massima Impostabile dai cursori	Consente di impostare una pressione minima oltre la quale non può avvenire la regolazione, rappresenta una restrizione della regolazione, ad evitare che persone non autorizzate manomettano le regolazioni	0.5 bar ~ 9 bar	0,5bar	v
F0.07 y y y y	Lucchetto	Consente di bloccare le programmazioni, ad evitare che persone non autorizzate manomettano le regolazioni	0 lucchetto 1 libero	1	v v
F0.08 y y y y	Risposta per lo stop	Aumentando si anticipa lo STOP Diminuendo si posticipa lo STOP	16.0 ~ 75.0	40.0	v v v v
F0.09 y y y y	Accelerazione	Diminuendo il valore aumenta il tempo che consente di arrivare a velocità di regime	1 ~ 99	15	v v v v

MENU' (F0.10 : F0.13)

Y y y y IMPORTANZA			Frequenza di utilizzo degli utenti v v v v		
Codice	Nome	Funzione	Range di regolazione	Impostazioni di fabbrica	Utilizzo
F0.10 y y y y	Decelerazione	Diminuendo il valore aumenta il tempo che consente di arrivare allo STOP	1 ~ 99	15	v v
F0.11 y y y y	Funzione antigelo	0 sempre in modulazione, a portata nulla il sistema raggiunge i giri minimi per evitare il blocco per gelo 1 Funzionamento normale	0 ~ 1	1	v v
F0.12 y y y y	Ripristino impostazioni di fabbrica	Normalmente è a 0, portando il valore a 1 si ripristinano le impostazioni di fabbrica	0 ~ 1	0	v v
F0.13 y y y y	Trasmissione dati	Diminuendo si anticipa la trasmissione dati Aumentando si ritarda la trasmissione dati	0 ~ 72	24	v v v v
F0.14 y y y y	Funzioni Manuale Automatico	0 Funzionamento automatico 1 Funzionamento forzato al massimo dei giri	0 ~ 1	0	v v

MENU' AVANZATO ALGORITMI (F01.00 : F1.06)

Y y y y IMPORTANZA			Frequenza di utilizzo degli utenti v v v v		
Codice	Nome	Funzione	Range di regolazione	Impostazioni di fabbrica	Utilizzo
F1.00 Y	Algoritmo 1	Parametro modificabile dal produttore	---	---	---
F0.01 y	Algoritmo 2	Parametro modificabile dal produttore	---	20	---
F0.02 y	Algoritmo 3	Parametro modificabile dal produttore	---	1	---
F.03 y	Algoritmo 4	Parametro modificabile dal produttore	---	1	---
F.04 y	Calibrazione 1	Calibrazione pressione display	20.0 ~ 300	80.0	v
F.05 y	Algoritmo 5	Parametro modificabile dal produttore	---	5.0	---
F.06 y	Calibrazione 2	Calibrazione dati retroattivi	0 ~ 72	0	v

20midiBOXauto

MENU' AVANZATO (F2.00 : F2.02)

Y y y y IMPORTANZA		Frequenza di utilizzo degli utenti v v v v			
Codice	Nome	Funzione	Range di regolazione	Impostazioni di fabbrica	Utilizzo
F2.00 y y y y	Protezione da bassa tensione	Regolazione messa in stop per Bassa tensione L = NO PROTEZIONE	L - 127Vac~ 200 Vac	127Vac	v
F2.01 y y y y	Protezione da bassa tensione	Regolazione messa in stop per Alta tensione H = NO PROTEZIONE	H - 275Vac~ 200 Vac	247Vac	v
F2.02 y y y y	Protezione da temperatura alta del sistema	Regolazione messa in stop per sovratemperatura H = NO PROTEZIONE	H - 105°C~ 60°C	80°C	v

MENU' AVANZATO (Fd.00 : Fd.06) SOLO LETTURA

Y y y y IMPORTANZA		Frequenza di utilizzo degli utenti v v v v			
Codice	Nome	Funzione	Valore	—	Utilizzo
Fd.00 y y y y	Frequenza	Frequenza rilevata	Hz	—	v v
Fd.01 y y y y	Corrente	Corrente rilevata al motore	Ampere	—	v v
Fd.02 y y y y	Tensione	Tensione rilevata in ingresso	Volts	—	v v
Fd.03 y y y y	Portanza	Temperatura	°C	—	v v
Fd.04 y y y y	Protocollo 1	Protocollo di comunicazione	—	—	v v
Fd.05 y y y y	Protocollo 2	Protocollo di ricezione	—	—	v v
Fd.06 y y y y	Protocollo 3	Protocollo di trasmissione	—	—	v v

22 midiBOXauto

SEGNALAZIONE ERRORI A DISPLAY 1

1 Protezione da sovratensione oU

Il codice appare quando la tensione è superiore a 280V e scompare quando la tensione è inferiore a 270V. Quando appare premere il pulsante "RUN" per tentare di ripristinare il sistema;

2 Protezione bassa tensione LU

Il codice appare quando la tensione è inferiore a 80V e scompare quando la tensione è superiore a 90V. Quando appare premere il pulsante "RUN" tentare di ripristinare il sistema;

3 Protezione fase aperta uscita oEP

Il codice compare quando si verifica una fase aperta sul terminale di uscita trifase o lo squilibrio di tensione trifase supera il 20% e può essere ripristinato dopo la ricerca guasti manuale.

4 Protezione da sovratemperatura oC

Il codice compare quando la temperatura del radiatore raggiunge 80°C, si ripristina automaticamente quando la temperatura è inferiore a 60°C. Premere il pulsante "RUN" per annullare la protezione. Il valore della temperatura di fabbrica deve essere riportato all'impostazione predefinita per ripristinare la funzione di protezione da sovratemperatura.

5 Errore sensore oS

Il codice viene visualizzato quando il sensore di pressione è danneggiato o non collegato e può essere ripristinato solo dopo la risoluzione dei problemi manuale. Premere il pulsante "RUN" per annullare la protezione e passare automaticamente alla modalità manuale. Ripristina automaticamente la protezione dopo lo spegnimento e la riaccensione.

6 Protezione Sovrapressione oCP

La sigla compare quando la pressione della rete di tubazioni è pari al 100% del range del sensore di pressione, ripristinata automaticamente quando è inferiore al 90%.

SEGNALAZIONE ERRORI A DISPLAY 2

7 Protezione da sovraccarico oLd

Il codice appare quando la corrente impostata o la potenza di carico viene superata, ripristinato dopo la risoluzione manuale dei problemi.

8 Protezione da sovracorrente / cortocircuito oLP

Il codice viene visualizzato quando il motore è in cortocircuito / sovracorrente e viene ripristinato dopo la risoluzione manuale dei problemi.

9 Protezione dai guasti di comunicazione EAA

Il codice appare quando si è verificato un guasto di comunicazione tra la scheda del convertitore e la scheda di controllo e dovrebbe essere risolto manualmente.

10 Protezione rotore bloccato EH

Il codice appare quando il rotore è bloccato e dovrebbe essere risolto manualmente.

11 Protezione fase aperta del motore EP

Il codice appare quando la fase è persa e dovrebbe essere risolto manualmente.

12 Protezione funzionamento continuo LL

Quando il tempo di funzionamento continuo della pompa supera il valore impostato, entrerà automaticamente nel programma di protezione. Dopo che il guasto di perdita d'acqua è stato escluso o è stato confermato normale, ripristinato modificando i parametri o riavviando dopo un'interruzione di corrente.

13 Protezione da mancanza d'acqua LP

Quando la pressione della rete di tubazioni è costantemente inferiore alla pressione impostata, entra automaticamente nella funzione di protezione dalla mancanza d'acqua.

24midiBOXauto

RISOLUZIONE DEI PROBLEMI 1

Sintomi	Possibili cause	Azione da intraprendere
midiBOXauto non parte	Cablaggio danneggiato, cavo interrotto, mancanza di alimentazione elettrica	Ripristinare il cablaggio, il cavo elettrico o l'alimentazione elettrica
	Impurità nella girante	Smontare la pompa e pulire la girante
	Cuscinetti inceppati	Sostituire cuscinetti
	Interruttore staccato	Attaccare l'interruttore
	Scheda di comando interrotta	Sostituire la scheda di comando
	Trasduttore guasto	Sostituire il trasduttore
	Trasduttore sporco	Pulire il trasduttore

midibOXauto **25**

RISOLUZIONE DEI PROBLEMI 2

Sintomi	Possibili cause	Azione da intraprendere
Il motore gira ma midibOXauto non pompa acqua	Giranti sporche	Pulire le giranti
	Raccordi in aspirazione lenti	Accertarsi che i raccordi in aspirazione siano guarniti e ben stretti
	Aria all'interno delle giranti	Rabboccare la pompa fino a che non sia completamente piena
midibOXauto non si ferma anche se ha raggiunto la pressione di mantenimento	Problema al trasduttore	Pulire il trasduttore Sostituire il trasduttore
midibOXauto non parte	Problemi elettrici	Accertarsi che ci sia corrente Sostituire la scheda di comando
Stacca il salvavita	Salvavita guasto	Sostituire il salvavita
	Salvavita non idoneo	
	Motore in corto circuito	Sostituire il motore
	Parti elettriche bagnate	Asciugare le parti elettriche bagnate

26 midiBOXauto

VASO AD ESPANSIONE

QUANDO AGGIUNGERE UN VASO AD ESPANSIONE

midiBOXauto è fornito di serie completa di un vaso ad espansione da 200 ML; Spesse volte eccessive ripartenze potrebbero pregiudicare il risparmio energetico e la durata stessa del sistema, in questi casi il sistema **midiBOXauto** si deve implementare con un ulteriore vaso ad espansione

IMPLEMENTAZIONE VASO AD ESPANSIONE

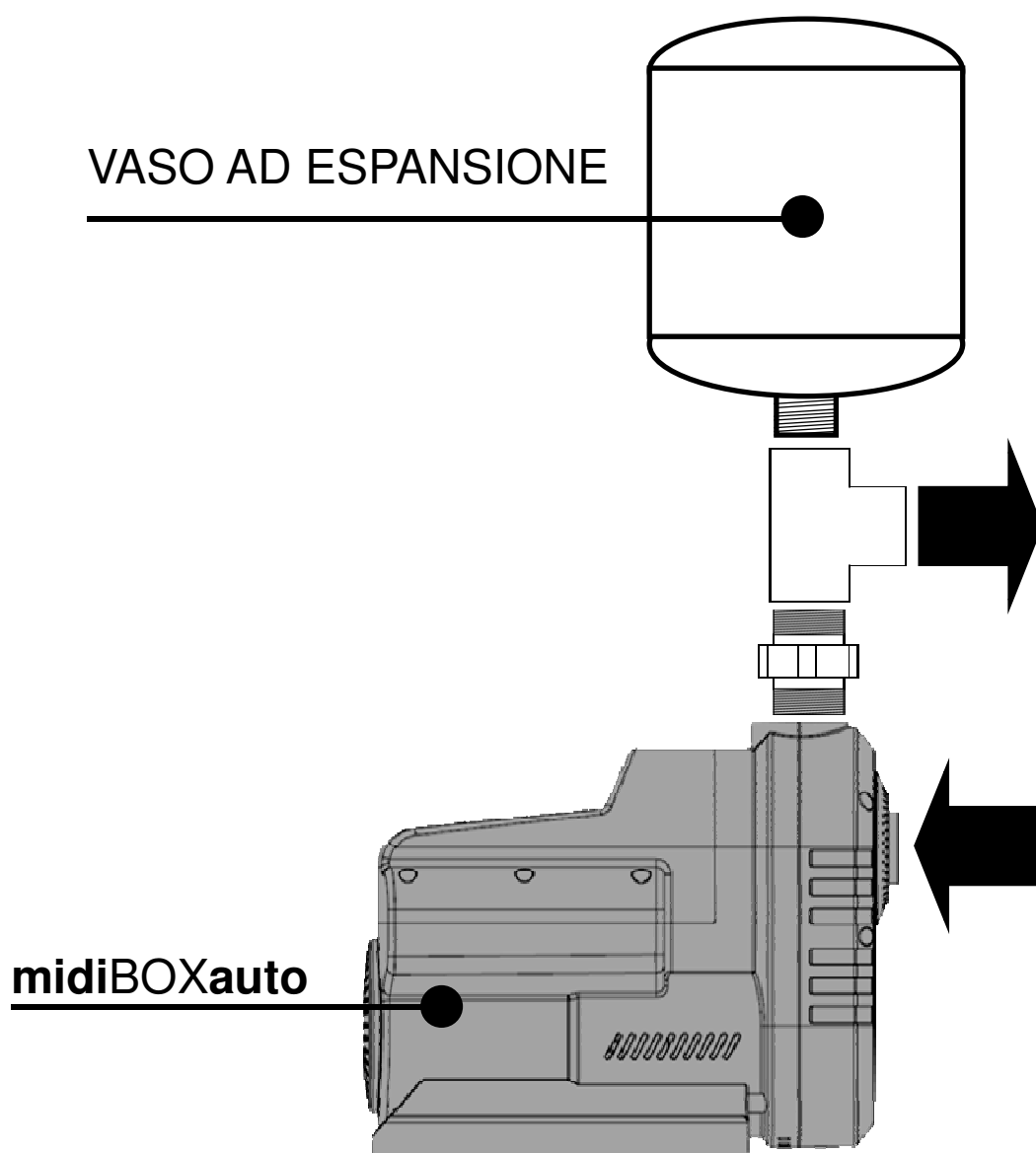

midiBOXauto 27

Dimensioni

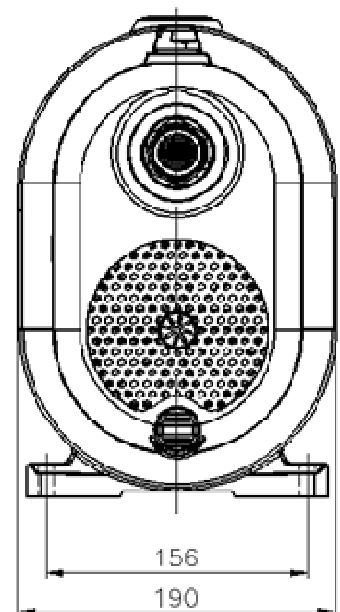
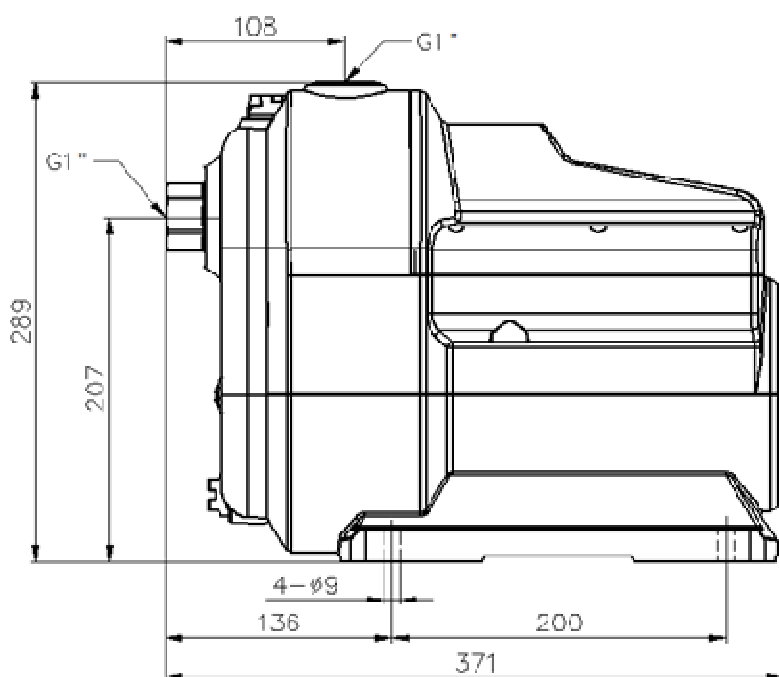
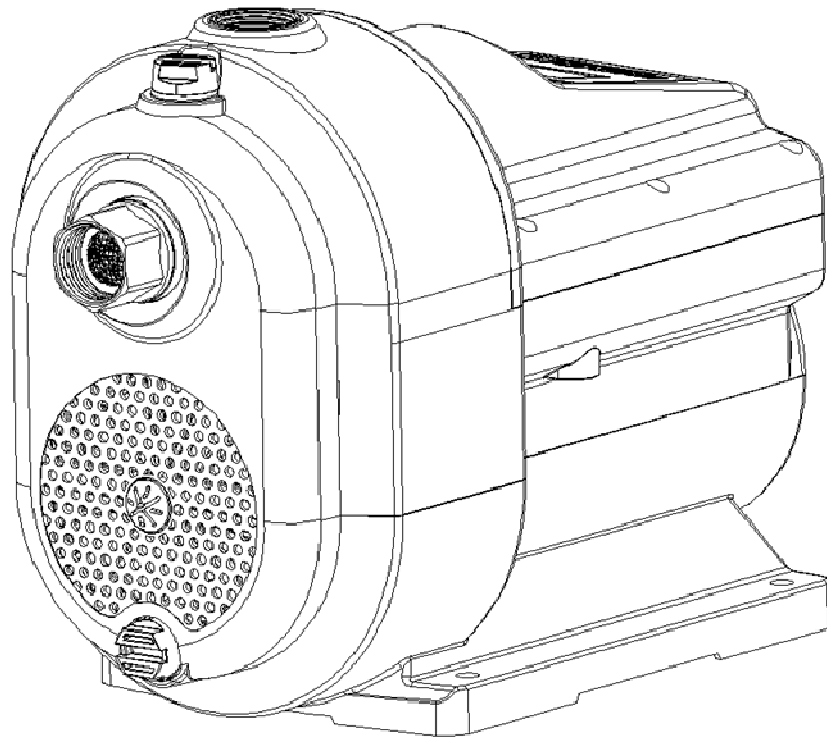

GARANZIA

Certificato di garanzia

Grazie per aver acquistato questo prodotto, **midiBOXauto** è progettato e fabbricato secondo elevati standard qualitativi.

La garanzia legale decorre dalla data d'acquisto e non comprende danni derivanti da uso improprio e/o manomissioni non espressamente indicati nel presente manuale.

Per attivare la garanzia, compilare la seguente scheda

**IL PRESENTE DOCUMENTE DEVE ACCOMPAGNARE IL
PRODOTTO IN GARANZIA**

Modello

Numero di matricola

Numero fattura o scontrino di acquisto (spillare lo scontrino)

Data di acquisto

Luogo dell'acquisto

Difetto riscontrato

CALENDARIO DELLE MANUTENZIONI

IL PRESENTE DOCUMENTO DEVE ACCOMPAGNARE IL
PRODOTTO IN CASO DI VERIFICA IN CONTO GARANZIA

MODELLO: midibOXauto

RIF. ACQUISTO:

DATA DEL GUASTO:

INTERVENTO 1

DATA DEL GUASTO:

INTERVENTO 2

DATA DEL GUASTO:

INTERVENTO 3

30 midiBOXauto

SMALTIMENTO PRODOTTO



Il simbolo sopra riportato è valido per tutta l'UE e indica che il prodotto non deve essere smaltito con altri rifiuti domestici. Per evitare danni all'ambiente o alla salute umana causati da smaltimento dei rifiuti, riciclarlo in maniera responsabile per favorire il riutilizzo sostenibile delle risorse materiali. Per restituire il dispositivo utilizzato, si prega di usare i sistemi di raccolta o contattare il rivenditore presso il quale il prodotto è stato acquistato.

CONFORMITA'

DICHIARAZIONE DI CONFORMITÀ /DECLARATION OF CONFORMITY



La ditta (Company) SC Pippohydro srl con sede in:
Sat. Opriseni, Tutora Judet Iasi - RO

DICHIARA

I seguenti modelli:
(Following models):
midiBOXauto

Sono conformi agli Standard:
(They comply with the Standards):

EN ISO 12100:2010, EN 809:1998+A1:2009+AC:2010,
EN 60204-1:2006+A1:2009+AC:2010,
EN 60335-1:2012+AC:2014, EN 62233:2008+AC:2008,
EN 60335-2-41:2003+A1:2004+A2:2010,
EN 60034-1:2010+AC:2010,
EN 55014-1:2006+A1:2009+A2:2011,
EN 55014-2:1997+A1:2001+A2:2008,
EN 61000-3-2:2014, EN 61000-3-3:2013

Rispondenti alle Direttive CE :
(Responding to the EC Directives):

2006/42/EC (Machinery)
2014/35/EU (Low Voltage)
2014/30/EU (Electromagnetic Compatibility)

SC Pippohydro srl
Iasi 06/05/2025

A handwritten signature in black ink, appearing to read 'Janott', is written below the printed name and date.

